

園のしおり

西巣鴨さくらそう保育園



こころもからだも

健康な子ども

※卒園まで大切に保管してください

目次

・ 保育園の理念・保育目標・保育方針	2
・ 保育園の概略1	3
・ 保育園の概略2・保険について	4
・ 各クラスの保育目標	5
・ 年間行事予定	6
・ 保育園の一日	7
・ 家庭との連携1	8
・ 家庭との連携2	9
・ 保健と健康管理	10
・ 健康管理について・感染症の登園基準（証明書・登園届について）	11
・ 近隣の医療機関	12
・ 「証明書」	医師が記入した証明書が必要な感染症
・ 「登園届」	原則医師の診断を受け、保護者が記入する登園届が必要な感染症
・ 「インフルエンザ・新型コロナウイルス感染症 登園届」	
・ 準備物一覧表	13
・ 購入のポイントと記名場所	14
・ 園での好ましい服装	15
・ 準備物のサイズについて	16
・ ベットカバーの作り方 「1. 2. 3. 4. 5歳児用」	17. 18
・ コドモンアプリ設定・諸注意	
・ コドモン連絡帳についてのお知らせ	
・ タッチ打刻の手順	
・ 保護者アプリから施設への連絡	
・ 保護者の皆さまへのお願いごと	19
・ 意見・要望の受付	20
・ 発達相談・虐待に関して	21
・ 防災と安全管理・豊島区社会福祉事業団の概略	22
・ 特別保育事業一覧	23

保育の内容

◆ 保育理念

柔軟な発想で『変化の時代』を切り拓く人材を育てる。

◆ 保育目標

【私達が目指す子ども像】

心も身体も元気な
子ども

自分で考えて
決められる子ども

友達と遊ぶことが
好きな子ども



【幼児期の終わりまでに育って欲しい10の姿】 ～保育所保育指針第2章より～

- ・健康な心と体
- ・自立心
- ・協同性
- ・道徳性、規範意識の芽生え
- ・社会生活との関わり
- ・思考力の芽生え
- ・自然と関わり
- ・生命と尊重
- ・数量や図形、標識や文字などへの関心
- ・感覚
- ・言葉による伝え合い
- ・豊かな感性と表現

保育園では保育所保育指針第2章に示すねらい及び内容に基づいて、乳幼児期にふさわしい生活や遊びを積み重ねることにより、保育園において育みたい資質・能力が育まれている子どもの具体的な姿を大切にしています。

◆ 保育方針

【子どもの最善の利益を守る】

1. 子どもの心身ともに健全な発達を支える
2. 保護者の就労支援、子育ての支援を行う
3. 地域の子育て家庭に対する支援を行う
4. 職員の資質の向上をはかり、前向きな職員集団をつくる



保育園の概略・1

- 設置・運営 社会福祉法人 豊島区社会福祉事業団
- 施設名 西巣鴨さくらそう保育園
- 所在地 住所：〒170-0001 豊島区西巣鴨 1-1-13
TEL： 03-5907-5110
FAX： 03-3910-8008
ホームページアドレス
<https://toshimaj.or.jp/facilities/nishisugamo-sakurasou-hoikuen>
- アクセス JR大塚駅(北口) 徒歩7分
都電荒川線 巣鴨新田駅 徒歩2分

-
- 保育時間
 - 短時間保育** ・9時～17時です。
 - 標準時間保育** ・7時15分～18時15分です。
但し、生後8か月未満の保育時間は、8時30分～17時です。

☆保育時間は、勤務時間と通勤時間、家庭の状況等を考慮し、園長と協議の上決定いたします。

在宅勤務は、通勤時間を含まない保育時間となります。

※短時間保育・標準時間保育を超えた場合は、延長料金が発生します。

- ・基本的に、子どもと保護者の方との時間を大切にしたい考えから、保護者の方のお仕事がお休みの日は、保育園をお休みして頂いています。ただし、所用がある時などは、お預かりしていますが、9:00～16:00の間の保育でお願いしています。
- ・産休・育休の時は、上記と同様の考えから、9:00～16:00の間の保育でお願いしています。

※土曜日保育は、就労している方のみお預かりします。

- 延長保育時間 ・延長保育時間は、18時15分～20時15分です。
詳細は、特別保育事業 P26 を参照ください。

-
- 入園対象児 生後57日から6歳 就学前まで
 - 事業概要 産休明け保育・障害児保育・延長保育・延長スポット保育
病後児保育・一時保育・休日保育
地域子育て支援・育児相談・短期特例保育
 - 職員体制 園長、副園長、主任保育士、保育士、看護師、非常勤職員、臨時職員
事務員、用務員
 - 給食調理 イフスコヘルスケア株式会社
 - 委託医 いけべ子どもクリニック 池邊 明子 電話 03-5907-5524

保育園の概略・2

○ 定員 136名

○ クラス構成

クラス	0歳児	1歳児		2歳児	3歳児	4歳児	5歳児	合計
クラス名	ひよこ	りす	うさぎ	きりん	ほし	つき	おひさま	
定員	12	12	12	24	24	26	26	136

○ 規模 敷地面積 929.51 m²

建築面積 506.59 m²

延べ床面積 1254.53 m²

○ 構造 鉄筋コンクリート造3階建

保険について

保育園では、全園児が『独立行政法人 日本スポーツ振興センター』の災害共済給付制度に加入します。(共済掛け金は、全額を事業団が負担いたします。) 保育園で保育を受けているとき及び、通常の経路での通園中に怪我など事故が発生し申請した場合には、独立行政法人日本スポーツ振興センター法で定められた給付金が支給されます。

保険外診療は、支給対象となりません。その他、詳細は別紙の「災害共済給付制度のお知らせ」をお読みください。

各クラスの保育目標

* 0 歳児 *

- ・一人ひとりの要求を受けとめながら愛着関係を築きます。
- ・一人ひとりの生活リズムを大切にして食事、排泄、睡眠などの生理的欲求を満たし、子どもの情緒の安定をはかります。
- ・保育者とのほほえみ、語りかけ、ふれあいのなかで発語の意欲を育みます。
- ・十分に体を動かすことが出来る環境の中で安定した歩行をめざし、様々な身体運動を進めていきます。

* 1 歳児 *

- ・子どもが探索活動を通して聴く、見る、触れるなどの経験が十分できるようにします。
- ・生活や遊びを通して自分でしようとする気持ちの芽生えを育てます。
- ・保育者との安心した関わりのなかで、自分の思いを身振りや言葉で伝えられるようにします。

* 2 歳児 *

- ・身の回りのことを自分でしようとする姿を認め、意欲や自信につなげます。
- ・保育者が一緒に遊ぶ中で、指先や全身を使った様々な経験を積めるようにします。
- ・子どもの自己主張について一貫性を持って保育を行い、生活や遊びの中に簡単な決まりがあることを知らせます。
- ・保育者の仲立ちをもとに、友だちとの関わりの中で自分の思いを言葉で伝えられるようにします。

* 3 歳児 *

- ・基本的な生活習慣が身につくよう、自分でしようとする気持ちを大切にしながら個々にあった援助をします。
- ・友だちとの関わりの中で、自分の気持ちを少しずつ抑えたり我慢したりする大切さを知らせます。
- ・イメージを共感できるような遊びを取り入れ、楽しさを共感し合う場面をたくさんつくります。
- ・全身を使った遊びを十分に行えるよう保育環境を整え、運動機能を高めます。

* 4 歳児 *

- ・基本的な生活習慣を身につけ、見通しを持って生活できるよう援助します。
- ・友だちとの遊びの中で、つながりを広げながら集団で遊ぶ楽しさを知らせていきます。
- ・色々な経験を通してクラスの中で自分に自信が持てるように、挑戦する楽しさや苦手なことを克服する喜びを知らせていきます。
- ・色々な運動遊びを設定し、運動に興味を持てるよう援助します。

* 5 歳児 *

- ・就学に向けて基本的な生活習慣や態度を身につけ、見通しをもって生活できるようにします。
- ・子どもたちが主体的に考え、目標に向かって取り組めるようにし、最後までやり遂げる達成感を味わえるようにします。
- ・相手の話を最後まで聞く姿勢を身に付けられるようにします。
- ・身近な人と関わる中で、様々な人の役割に感謝の気持ちを持って生活できるよう伝えていきます。

年間行事予定

※印は、保護者の皆様に参加していただきたい行事です。

4月	※入園式	進級式
5月		子どもの日集会・幼児遠足
6月		
7月		七夕集会・プールびらき・なつまつり
8月		プールじまい・スイカ割り
9月	※防災引渡し訓練	
10月	※運動会（3歳児～5歳児） ※親子ふれあい会 （0歳児～2歳児）	幼児遠足
11月		
12月	※発表会（2歳児～5歳児）	お楽しみ会
1月		新年子ども会
2月		節分集会
3月	※卒園式	ひなまつり集会・2歳遠足 年長児お別れ遠足

○行事は、変更することがあります。

○遠足は、年度により時期を変更することがあります。

<保護者会について>

- ・各クラス年に2回（6月・2月頃）、保護者会を予定しています。
日程など詳細は年度当初にお知らせします。

<個人面談について>

- ・各クラス年に1回、個人面談を予定しています。
日程など詳細は年度当初にお知らせします。

<保育参観・保育参加について>

- ☆時間 ・10:00～12:00（年齢による）
- ☆申し込み ・1週間前までの申し込み（申込み先→担任）

※保育参観・保育参加を希望する場合は担任にご相談下さい。

保育園の一日

* お子さんの生活リズムを整えるために、登園は 9時15分 までをお願いします。

時間	0歳児	1・2歳児	3・4・5歳児	
7:15	順次登園 (健康視診・検温)	順次登園 (健康視診)	順次登園 (健康視診)	7:15
8:30	あそび	あそび	あそび	8:30
9:30	おやつ	おやつ		9:30
10:00	あそび	あそび(夏季水あそび)	あそび (夏季 3歳児 水遊び 4・5歳児 プール)	10:00
11:00	昼食	昼食		11:00
12:00	昼寝	昼寝	昼食 昼寝	12:00
14:00	離乳食			14:00
14:30	めざめ・着替え	めざめ・着替え	めざめ	14:30
15:00	おやつ	おやつ	おやつ	15:00
16:00	あそび(順次降園)	あそび(順次降園)	あそび(順次降園)	16:00
18:15	延長保育 補食 夕食			18:15
20:15				20:15

家庭との連携 1

○遅刻や欠席の連絡について

- ・欠席や登園が遅くなる場合は必ず午前8時30分までにコドモンにてご連絡ください。
- ・連絡がない場合、10時頃に保育園より確認の電話を入れさせていただきます。
- ・事前に連絡をいただいている場合は不要です。

○送迎に関して

- ・お迎え時間やお迎えの方が変更になる場合は、お電話にて必ず知らせていただきますようお願いいたします。
- ・原則、お子さんは送迎を申請している人以外には引き渡しできません。
- ・申請していない方は、申請が必要となりますので、お申し出ください。
- ・送迎者の対象年齢は、中学生以上からとなります。
- ・お迎えの際、お子さんを引き取られたら目を離さないようにしてください。
- ・引き取り後は、園庭などで遊ばずにお帰りください。

☆兄弟関係がいる方の登降園の仕方

- ・朝…兄弟の、上のお子さんから預けてください。
- ・夕…兄弟の、下のお子さんからお迎えに行ってください。

※送迎時は怪我防止の為、大きいクラスのお子さんが、小さいクラスに入らないようにしていますので、ご協力お願いいたします。

○保育園からのお知らせ

保育園から定期的におたよりをコドモンにて配信します。大切なお知らせですので、目を通して下さい。(園だより・クラスだより・献立表・保健だより・面談のお知らせ等)

○連絡帳について

コドモンのアプリを使用します。

記入の仕方等は、後述の《コドモン 連絡帳についてのお知らせ》をご覧ください。

幼児クラス(4・5歳児)は、子どもが出席日にシールを貼る出席ノートを使用します。

入園する月の初日に園から子どもへ配付します。

紛失した場合は、保護者の方に購入して頂きますのでご了承下さい。

家庭との連携 2

○保育園の衣服の貸し出しについて

- ◎基本、保育園の貸し出しがないようにお持ち下さい。
- ◎保育園の衣服等を使用した場合は、洗濯をして職員に直接お返してください。

下着のパンツの貸し出しについて

◎新品のパンツをお貸しします。→ 新品のパンツを保育園にお返してください。

- 理由・・・他の人が使ったパンツを使用するのは、不衛生な為。
引き出しにパンツの補充がなくなるようにしましょう。

○落とし物・紛失物の取り扱いについて

落とし物

- ① クラス前に落とし物を掲示します。(一週間)
- ② その後、玄関前に掲示をします。(一週間)
- ③ 『計二週間』掲示をしても持ち主が見つからない場合、園で処分させていただきます。

紛失物

クラスに申し出があった場合

- ① 一度クラス内を探します。
- ② 見つからない場合は、翌日までにお知らせをクラス前に掲示します。
- ③ 他クラスにも伝え、周知をします。

持ち物には必ず、大きく名前を書いて下さい。

保健と健康管理

朝の連絡	<ul style="list-style-type: none"> ・体調が悪くお休みする場合は、必ずコドモンにて連絡を入れてください。 ・当日だけではなく前日に下記の症状がある場合や、いつもと違うと感じた際には、登園時に必ずお知らせください。37.5℃以上の場合、受け入れはできません。 → 厚生労働省感染症マニュアルに基づいています。 ①微熱、発熱（38℃以上の熱があった翌日は、休養しましょう。） ②嘔吐、下痢 ③機嫌が悪い、元気がない、顔色が悪い、食欲がない ④通院した場合は病名や症状、経過など ⑤自宅で薬を服用している ⑥ケガをした
お迎えに来ていただく場合	<ul style="list-style-type: none"> ・保育中に体調が悪くなったときは、「緊急連絡表」に記入された連絡先にお知らせします。 *連絡先が変わったり、いつもの場所を留守にしたりする場合は、必ずお知らせください。（「緊急連絡表」に記入された連絡先にご連絡します） ① 体温が<u>38.0℃以上</u>ある場合（めやすとして） ② 感染症の疑いがある場合（発熱、嘔吐、下痢、発疹、目やに、目の充血など） ③ 集団生活が難しいと思われる場合（顔色が悪い、機嫌が悪い、腹痛など） ④ 食欲がなく食べられない場合
園でのケガ	<ul style="list-style-type: none"> ・園ではケガのないように十分注意しておりますが、万が一保育中にケガした場合は応急処置を行い、程度に応じて医療機関を受診いたします。 ・受診する場合は、保護者の方に医療機関の確認をいたします。連絡が取れない場合や、状態によって急ぐ場合は、当園の判断で医療機関を決めさせていただきます。
食物アレルギー	<ul style="list-style-type: none"> ・初めての食品はご家庭で体調がよいお休みの日に食べましょう。 アレルギー反応が出た場合は自己判断せず、医師の指示をうけましょう。保育園にもお知らせください。 ・食物アレルギーの除去食は保育所におけるアレルギー疾患生活管理指導表の提出と面談が必要となります。
薬について	<ul style="list-style-type: none"> ・原則として薬をお預かりすることはできません。 ・「抗けいれん剤」「エピペン」など、重篤な症状となる既往症があると医師が判断した場合に限り、お預かりいたします。 その場合「与薬指示書」（医師記入）と「与薬依頼書」（保護者記入）の提出をお願いします。 ・内服薬が必要な場合は、医師に保育園に通っていることを伝え「朝・夕」の処方してもらい、家庭で飲むようにしましょう。
予防接種	<ul style="list-style-type: none"> ・集団生活のため感染症にかかる機会が多くなります。 予防接種を受けることで、感染または重症化の予防となりますので、接種可能な時期に受けましょう。 ・予防接種を受けたときは、コドモンでお伝えください。 ☆予防接種は降園後やお休みの日に受けてください。
各種検診	<ul style="list-style-type: none"> ・全園児の身体測定を月1回行います。（4月・10月に頭、胸囲測定） ・0歳児健康診断・・・月2回 ・1～5歳児健康診断・・・月1回 ・歯科検診・・・年1回 ・腎臓検診・・・年1回（4・5歳） ・眼科検診・・・年1回 ・耳鼻科検診・・・年1回（3・4・5歳） <p>※健康診断、身体測定の結果はコドモンでお知らせします。</p>
その他	<ul style="list-style-type: none"> ・夏季に看護師が作成したアロマ虫よけスプレーを使用しています。 *虫よけシール・虫よけバンドなどは、誤飲のおそれがありますので園では使用できません。

健康管理について

乳幼児は、抵抗力が弱く感染症にかかりやすく、重症化することがあります。

お子さんが一日を快適に過ごすためにも、下記のような健康管理にご留意ください。

- ☆ 登園前には、お子さんの健康状態を観察し（顔色、機嫌、食欲、睡眠など）毎朝検温してから登園して下さい。
- ☆ いつもと様子が違ったり、変わったことがある場合は、保育士または看護師に伝えて下さい。感染症が発症した際には、コドモンで感染状況についてのお知らせを配信します。
- ☆ 発熱、嘔吐、下痢、発疹、目やに、目の充血などの症状がある場合は、感染症の疑いがありますので医師の診断を受けて下さい。
- ☆ 症状がおさまっても体力が回復していないこともあるので、あと1日様子を見ることも大切です。お子さんの体調に合わせて過ごせる、病後児保育室をご利用下さい。

感染症の登園基準「証明書・登園届について」

保育園では、安心安全な保育環境の確保及び園児一人一人の健康管理の観点から、園児が感染症にかかった際は、感染症に応じて「証明書」または「登園届」を保育園に提出することとなっています。

お子さんが感染症にかかった場合は「証明書」または「登園届」が必要となります。

「証明書」または「登園届」の内容を確認し、回復後登園の目安を満たした上で、登園再開の際に必ず保育園に提出するようお願いいたします。

※「証明書」 感染のおそれがないことを認める医師が記入するもの。

※「登園届」 原則医療機関に受診した上で、病状が回復したことを園に届け出る保護者が記入するもの。

※証明書・登園届の提出は、コピーしてお使いください。

また、豊島区ホームページ、園のホームページからダウンロードすることができます。

※感染症と診断された場合は、必ず園にご連絡ください。

ご家族がかかった場合もお知らせ下さい。

※感染力のある時期を配慮し、子どもの健康状態が集団での保育園生活が可能となる状態となつてから登園していただきますようお願いいたします。



近隣の医療機関



受診科	病院名	住所・TEL
小児科	いけべ子どもクリニック 池邊 明子 (園医)	巣鴨4-1-15 TEL 5907-5524
歯科	渋谷 歯科医院 渋谷 知 (園医)	北大塚2-32-21 萬ビル1F TEL 3918-4080
眼科	山田眼科 山田はづき	北大塚2-10-5 北大塚BMAビル TEL 5961-0555
耳鼻科	高田耳鼻咽喉科 高田 健之	巣鴨3-1-10 2F TEL 3910-5701

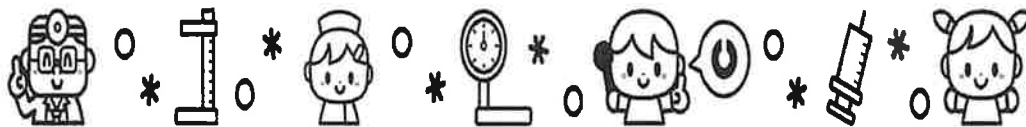

登園の際には、下記の証明書の提出をお願いいたします。

主治医様	
	保育園名 _____
園児氏名 _____	年 月 日生
上記の者について、感染のおそれがないと認められましたら、証明をお願いいたします。	
証 明 書	
病名(_____)	
上記の疾患による感染のおそれがないと認めます。	
年 月 日	
園長様	医療機関名 医師名 _____

(注) ◎保護者の方へ

1. 文書料は医療機関により異なる場合があります。詳しくは、受診される医療機関へお問い合わせください。

保育園は、乳幼児が集団で長時間生活を共にする場です。感染症の集団での発症や流行をできるだけ防ぐことはもちろん、一人一人の子どもが快適に生活できるよう、下記の感染症について証明書の提出をお願いします。

感染力のある期間に配慮し、子どもの健康回復状態が集団での保育園生活が可能な状態となってからの登園であるようにご配慮ください。

○ 医師が記入した証明書が必要な感染症

病 名	感染しやすい期間	登園のめやす
麻疹 (はしか)	症状が出る1日前から発しんが出た後4日後まで	解熱後3日(解熱した日を0日目とする)を経過してから
風疹	発疹が出る7日前から発しんが出た後7日くらい	発疹が消失してから
水痘 (みずぼうそう)	発疹が出る1~2日前から発疹がかさぶたになるまで	すべての発疹が痂皮化してから
流行性耳下腺炎 (おたふくかぜ)	症状が出る3日前から耳下腺がはれた後4日まで	耳下腺、顎下腺、舌下腺の腫脹が発現してから5日を経過するまで、かつ全身状態が良好になってから
咽頭結膜熱 (プール熱)	発熱、目の充血などがみられる数日間	主な症状が消え2日経過してから
流行性角結膜炎 (はやり目)	目の充血、目やに等症状が出現した数日間	感染力が強いため結膜炎の症状が消失してから
急性出血性結膜炎	症状がある間(ウイルスは便から数週~数ヶ月排泄される)	感染の恐れがないと認められた後
結核	痰から菌が出なくなるまで	感染の恐れがないと認められた後
百日咳	咳が出始めて2週間くらい(抗菌薬を服用しない場合、咳が出始めてから3週間を経過するまで)	特有の咳が消失するまでまたは5日間の適正の抗菌薬治療が終了した後
腸管出血性大腸菌 (O-157、O-26、O-111等)	症状がある間 (適切な治療を受け、便に菌が出なくなるまで)	症状が治まり、かつ、抗菌薬治療が終了し、48時間をあけて連続2回の検便によって、いずれも菌陰性が確認された後
髄膜炎菌性髄膜炎	症状がある間 (適切な治療を受け、菌が出なくなるまで)	感染の恐れがないと認められた後

登園の際には、下記の登園届の提出をお願いいたします。
 (なお、登園のめやすは、子どもの全身状態が良好であることが基準となります。)

登園届 (保護者記入)

_____ 保育園長様

_____ 園児氏名

年 月 日 医療機関「 _____ 」において

下記疾患の診断を受けました。
 病状が回復しましたので、登園いたします。

_____ 年 月 日

_____ 保護者氏名

保育園は、乳幼児が集団で長時間生活を共にする場です。感染症の集団での発症や流行をできるだけ防ぐことはもちろん、一人一人の子どもが快適に生活することが大切です。
 保育園児がよくかかる下記の感染症については、登園のめやすを参考に、かかりつけの医師の診断に従い、登園届の提出をお願いします。なお、保育園での集団生活に適應できる状態に回復してから登園するよう、ご配慮ください。

- 医師の診断を受け、保護者が記入する登園届が必要な感染症
 (注)罹患した感染症に○を記入してください。

病名	感染しやすい期間	登園のめやす
溶連菌感染症	適切な抗菌薬治療を開始する前と開始後1日間	抗菌薬内服後24時間以上経過した後
RSウイルス感染症	症状が出てから通常3～8日(乳幼児では3～4週も続くことがある)	症状が安定した後
マイコプラズマ肺炎	適切な抗菌薬治療を開始する前と開始後数日間	症状が安定した後
ヘルパンギーナ	発症後数日間(便中には1か月程度ウイルスが出続ける)	解熱し、普段の食事がとれることを確認後
手足口病	発症後数日間(便中には1か月程度ウイルスが出続ける)	解熱し、普段の食事がとれることを確認後
伝染性紅斑(りんご病)	発疹出現前の1週間程度	全身状態が安定してから
ウイルス性胃腸炎(ノロ、ロタ、アデノウイルス等)	症状がある間と、症状消失後1週間程度(便中には数週間ウイルスが出続ける)	主な症状が消え2日経過してから
帯状疱疹	水疱を形成している間	すべての発疹が痂皮化してから
突発性発しん	発熱している間	解熱し、機嫌が良く全身状態が良くなってから

- 医師の診断は必須ではないが、受診をおすすめする感染症
 (注)医療機関への受診をせず、登園届を提出する際は、医療機関欄を空欄にしてご提出ください。

病名	感染しやすい期間	登園のめやす
伝染性膿痂疹(とびひ)	効果的治療開始後まで	皮膚が全て乾燥しているか、湿润部位が被覆できる程度になってから
アタマジラミ	産卵から最初の若虫が孵化するまでの期間は10～14日間	駆除を開始後

インフルエンザ・新型コロナウイルス感染症 登園届

(提出先)

保育園

園児氏名

● 医療機関の皆様へ

インフルエンザ・新型コロナウイルス感染症と診断した際は、太枠部分の記入にご協力をお願いいたします。
※受診時に様式がなかった場合は、診断の結果を保護者が記入してください。

診 断 名 (該当するものに☑または○)	<input type="checkbox"/> インフルエンザ (A型 ・ B型 ・ 不明)
	<input type="checkbox"/> 新型コロナウイルス感染症
診断した医療機関名 (ゴム印等の押印可)	
受 診 し た 日	令和 年 月 日 ()
発 症 し た 日 ※インフルエンザの場合は発熱した日 ※コロナ無症状の場合は検査した日	令和 年 月 日 ()

● 保護者の皆様へ (この用紙は登園を再開する際、通われている保育園に提出してください)

○ 療養期間中の記録 (発症日とされた日からの記録を保護者の方がご記入ください)

発症からの 日 数	0日目 (発症日)	1日目	2日目	3日目	4日目	5日目	6日目	7日目	8日目
月 日	/	/	/	/	/	/	/	/	/
解熱した日 症状軽快した日 (該当日※に○)									

※インフルエンザの場合は解熱した日、新型コロナウイルス感染症の場合は症状軽快した日

○ 感染症ごとに登園のめやすを確認し、基準を満たしていれば保護者の方が下記にチェック☑を入れてください。

【インフルエンザ】

(登園のめやす) 発症した後5日(発症した日を0日目とする)経過し、かつ
解熱した後3日(解熱した日を0日目とする)経過していること

インフルエンザの登園のめやすを全て満たしました。

【新型コロナウイルス感染症】

(登園のめやす) 発症した後5日(発症した日を0日目とする)経過し、かつ
症状が軽快した後1日(症状軽快した日を0日目とする)を経過すること
(無症状感染者の場合は、検体採取日を0日目として5日を経過すること)

新型コロナウイルス感染症の登園のめやすを全て満たしました。

上記のとおり集団生活に支障がない状態ですので、令和 年 月 日より
登園を再開します。

保護者氏名 (自署)

* 準備物一覧表

R8.2改定

使用	持ち物	内容	0歳	1歳	2歳	3歳	4歳	5歳
			ひよこ	りす・うさぎ	きりん	ほし	つき	おひさま
毎日持ってくるもの	食事前用エプロン	食事・おやつの際に使用します。2歳児は状況に応じて枚数が変わります。	3枚	3枚	2枚			
	汚れ物用袋 (エコバッグ・ビニール袋 など。毎日、洗濯できる 物や取り換えられる物)	その日に使用した衣類を入れて家庭にお返しします。乳児は尿漏れした衣類等と分けるため2枚必要です。 油性マジックで大きく名前を書いてください。	2枚	2枚	2枚	1枚	1枚	1枚
	手拭きタオル	ループを付けて下さい。			※必要に応じて	○	○	○
	ハンカチ	ポケットやポーチに入れて使用します。					※必要に応じて	※必要に応じて
	通園リュック	遠足でも使えるよう、お弁当、水筒等が入るサイズのものをお勧めします。			※3月下旬	○	○	○
	登降園用帽子 自転車→ヘルメット	登降園時、頭部を保護するためにかぶってきてください。園内ではクラス帽を使用します。	○	○	○	○	○	○
	登園靴	外遊びの際に使用する事もあります。サイズの合ったものをご用意ください。 ※園庭、散歩でも使用する為、汚れる事があります。	○	○	○	○	○	○
	登降園用くつした	登降園時、くつしたを履いてください。 外遊びの時に使用します。	○	○	○	○	○	○
	紙おむつ	油性マジックで紙おむつの前側に、大きく名前を書いて下さい。	7~8枚	5~6枚	6枚	※使用済の紙オムツは、保育園で処分します。		
	通園バック (保護者の方用)	上記の物が入るサイズのものをお勧めします。形は問いません。	○	○	○			
	水筒 (通年使用します)	リュックサックに入るサイズで、子どもが自分で使用できるものをご準備ください。(紐は外してください)				※春の遠足から	○	○
週のはじめに持ってくるもの	コットカバー (ベッド)	コットカバーを作ってください。作り方は、別紙。(購入品でも可)		○	○	○	○	○
	バスタオル	大判バスタオル80cm×150cm程度 お昼寝の時、1年中使用します。	○	○	○	○	○	○
	寝具袋	コットカバー・バスタオルを入れて週末に持ち帰ります。	○	○	○	○	○	○
	うわばき(幼児)	園舎内で使用します。サイズの合ったものをご用意ください。(1年間通して使用します。)				○	○	○
	うわばき袋(幼児)	持ち帰る際に使用します。 30cm×25cm				○	○	○
	運動靴 (テラス靴)	テラス遊び、外遊びの際に使用します。登降園の靴とは別に、サイズの合ったものをご用意ください。 ※園庭、散歩でも使用する為、汚れる事があります。	必要に応じて	○	○			
	運動靴袋	持ち帰る際に使用します。 30cm×25cm	必要に応じて	○	○			
	0歳園庭帽子	園庭用の帽子を家庭でご用意ください。 (1歳児から5歳児は、園のクラス帽子使用)	○					
引き出しの中	おしり拭き	ケース・フタは必要ありません。 ※年度当初のみストック分を含め2箱ご準備いただき、その後は1箱ずつ補充をお願いします。(補充のタイミングは担任よりお伝えします。)	○	○	○	※必要に応じて		
	ビニール袋 (大判レジ袋)	尿漏れ(便)や嘔吐等で汚れた衣服や下着をお返す時に使用します。 ※シーツ等をお返すすることもあります、大きいサイズのレジ袋でご準備をお願いいたします。	2枚	2枚	2枚	2枚	2枚	2枚
	下着パンツ	枚数は、必要に応じてお持ちください。			※必要に応じて	→		
	下着肌着	お座りが出来るようになったら、ロンパースタイプではなく、上下分かれている肌着にしましょう。	4枚程度	3枚以上	3枚以上	3枚以上	2枚以上	2枚以上
	着替え 上・下	季節に応じた、動きやすくサイズの合ったものをご用意してください。	4枚程度					
	くつした	登園時に履いていた物が汚れた際に使用します。	1足	1足	1足	1足	1足	1足
季節用	ビーチバッグ(夏季)	内容:バスタオル・水着・水泳帽 (6月から9月はシャワー、7・8月はプールに入りますので水着・水泳帽を用意してください)	○	○	○	○	○	○
	防寒着(秋頃~)	事故対策のためフードが付いていないもの	○	○	○	○	○	○
	避難着・靴下	非常時に肌を守る為、長袖の上着とくつしたをご用意ください。園でお預かりします。(使用時期5月~10月)	○	○	○			







購入のポイントと記名場所

～子どもが脱ぎ着しやすいものをご用意ください。～

○すべてに **油性ペン** で **大きく** はっきりと名前を書いてください。

○スタンプでの名前の明記は、見えにくい為、やめて下さい。

○名前がうすくなったときには**再度記名**をお願いします。

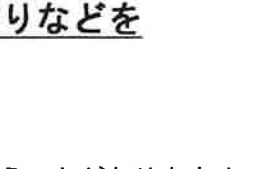
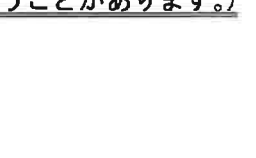
	購入のポイント		記名場所
髪どめ	・飾りのないゴム。	・硬い飾り等で頭を怪我する事があります。 ・シュシュは、落としたりなくしたりします。 ・小さいシリコンゴムは、誤飲の危険がありますので、やめましょう。	
Tシャツ類	・伸縮性のある綿素材。 ・ ボタン・スパンコール 等、飾りのないもの。 ・ひも、フードのないもの。	・厚手の物や裏起毛地は動きにくいので、避けましょう。 ・チュニックは避けましょう。	
下着	・通気性のあるやわらかい素材。	・長袖、股ボタン付（お座りができたら）、化繊の物は避けましょう。	
ズボン	・伸縮性のある綿素材。 ・股上が深く履きやすいゴム入りのもの。	・つなぎ、デニム地、ホックやチャックは動きにくく、自分で着脱する意欲も損なわれてしまうので、避けましょう。 ・園舎内は床暖房を使用しているのので、裏起毛は避けて下さい。	
紙おむつ		・紙おむつの前側に、油性マジックで大きくはっきりと名前を書いてください。	
パンツ	・通気性のあるやわらかい素材。	・保育園でお貸した場合は、新品の物を園に返して頂きます。	
食事用エプロン	・袖がなく、マジックテープやスナップで留められるもの。	・プラスチックやシリコン素材のエプロンは、やめましょう。	
運動靴 (登降園の靴 0.1.2歳はお預かりする靴も含む)	・サイズが合い、かかとの硬い運動靴。 ・マジックテープタイプをご用意ください。	・ひも靴、サンダル、ヒールのある靴、ブーツ類は動きにくく、怪我をするので避けましょう。	
0歳帽子	・綿素材など洗濯ができるもの。 ・ツバが無い物。	・帽子は、既製品の紐ではなく、頭のサイズに合わせたゴムに付け替えてください。 (紐のままだと、首に強く引っかかってしまう可能性がある為)	 掛けられるようループをつけてください。
上履き	・幼児クラスのみ。	・園舎内で使用します。サイズの合ったものをご用意ください。裸足で過ごす期間は、避難用として園で保管します。(幼児)	
園用防寒着 (秋頃より)	・フードがなく、洗濯しやすい前開きのもの。 ・お尻が隠れない長さ。 ・ファスナーが好ましい。	・厚手のものは動きにくいので避けましょう。 ・乳児クラスはファスナーが好ましい。 ・ループをつけてください。	

※通園リュックや荷物入れバックに、キーホルダーやおもちゃ、御守りなどを

つけないようにしてください。

(硬いキーホルダーで怪我をしたり、子どもが欲しいと言って破損したり、なくしたりということがあります。)

園での好ましい服装

子どもが自分で脱ぎ着しやすい衣服にしてください。

☆ボタン・スパンコール等、飾りがついている衣服は誤飲の恐れがありますので、着ないようにお願いします。

清潔
☆前髪は目にかからないようにしましょう。

☆食事や活動の際に邪魔にならないよう、長い髪は束ねてください。

☆爪は短く切ってください。

帽子

☆園での活動はクラス帽を使用しますが、登園時は頭の保護のためヘルメット、帽子をかぶりましょう。

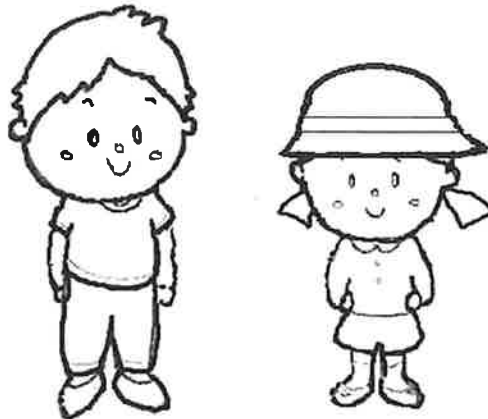

髪を結ぶ ゴム

☆危険のないよう、飾りのないゴムで結んでください。誤飲につながる為、シリコンゴムは使用しないようにお願いします。

上着

☆フードつきの衣類は遊んでいる際に引っかかり、事故につながりますので着ないようにお願いします。

ズボン

☆丈が長すぎず、ウエストのゴムが伸びていないものをご用意ください。

☆チャックがついているものは、自分でできるようになってからにしましょう。

☆動きやすい素材の物にしましょう。

くつ・くつした

☆足のサイズに合ったものをご用意ください。サンダルやスリッポン、ひも付きは避けましょう。

スカート・スカッツ・チュニック等

☆すその引っかかる恐れのあるものは、運動遊びの妨げになったり、遊具に引っかかる危険性がありますので、履かないようにお願いします。

冬季には防寒着も使用します。
(使用前にお知らせします。)

- * 気候・お子さんの体調によって園で衣服を調節します。
- * 汚れ物をお返す際に間違いのないよう、持ち物すべてにはっきりと名前を書いてください。ご協力をお願いします。



裾が広がっているもの

準備物のサイズについて

1 大判タオル

- サイズ 80cm × 150cm 程度
大判タオル程度

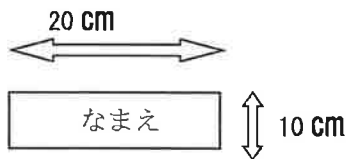

2 寝具袋

- サイズ 50cm × 45cm 程度
- 巾着 (既製品でも可)



3 上履き袋・園庭靴袋

- サイズ 30cm × 25cm
- 巾着 (既製品でも可)



4 通園バッグ

(0歳・1歳・2歳児クラスの保護者用)

- サイズ 45cm × 50cm 程度
- 既製品でも可



保護者の方が使用するバッグの為、名前はバッグの内側でも大丈夫です。

コットカバーの作り方 1.2.3.4.5歳児用

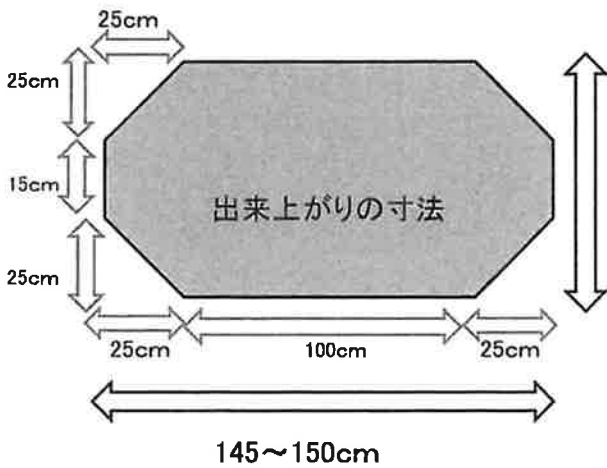

市販のコットカバーでもサイズがあえば可。
 ネット注文をされる場合は縦の長さ145~150cm 横の長さ60~65cmの物を選んでいただくとよいです。
 【コットカバー 150】で検索すると関連商品がたくさん出てきます。頭側に名前をつけてください。

作り方

1 布の長さ

キルティング生地のは幅は、ほとんどが110センチ幅ですので、縫い代を含め160cm程度必要。

2 型紙つくる

型紙を取って、布に書くとやりやすいです。

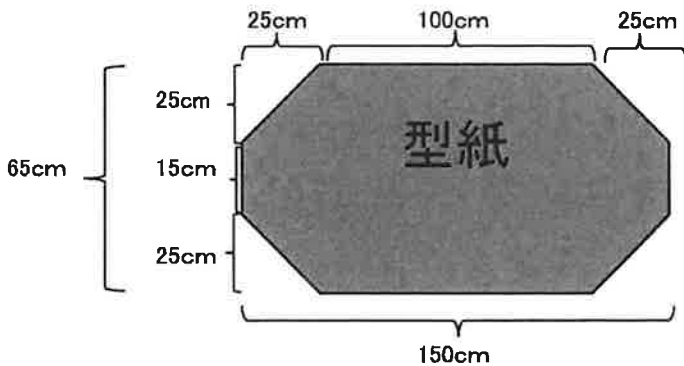

※使用するコットベットのサイズに応じて、まつり縫い等でサイズの調整をしていただく事があります。

3 布に型紙を写す。

- ①新聞紙などで型紙を作る。
- ② 5cmの縫い代を取って、布の上に置いてみる。
キルティングの縫い目に合わせるとわかりやすい。

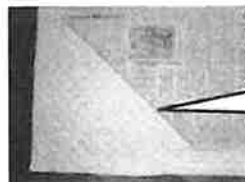

ポイント
 角は、キルティングの縫い目に合わせるときれい

4 布を裁断する

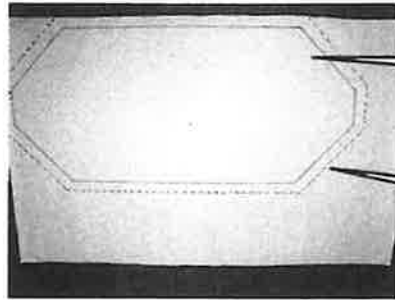

④型紙を写した実線

⑤実線から5cmの点線を描く。
⑥点線を裁断する。

5 端の始末

三つ折りにして端を始末する
出来上がり寸法にする。

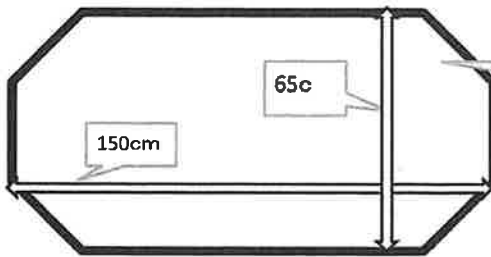

三つ折りにしてミシンを
かけて、出来上がり寸
法にする

6 裏にゴムをつける

<1.2歳児> 2cm幅 × 20cm長さ × 4本
<3.4.5歳児> 2cm幅 × 24cm長さ × 4本



幼児になったら、コットベットが
大きくなるので、ゴムの長さが
変わります。ゴムをつけかえ
てください。

ゴムをつけたら
出来上がり！

7 頭側に名前を横書きでつける

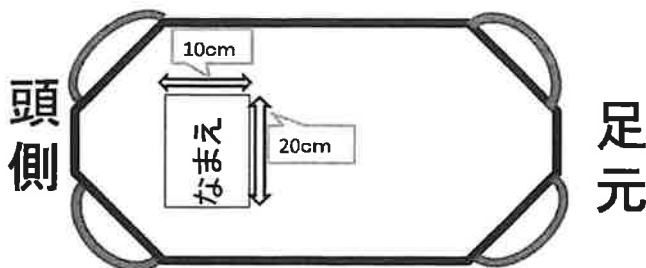

8 タオルケットにも同様に頭側に名前をつける

※ 市販のコットカバーでも、サイズが合えば可。

【コドモンアプリ設定のお願い】

- ①アプリの登録 ※園児別に ID、パスワードがあります。
- ②園児情報の入力をお願い
『その他』→『家族の設定』→『お子様の名前』
 - ・氏名(入力済み)
 - ・ふりがな
 - ・お誕生日
 - ・性別
 - ・平熱
 - ・アレルギー
- ③園児1人につき2名分のアドレスを入力する枠があります。父母又は携帯とパソコン等、両方入力をお願いします。なお、仮パスワードは必ずご自分のパスワードに変更してご利用下さい。

上記を入力してください。尚、血液型・保険種別、保険者番号の入力は必要ありません。

【コドモン運用の諸注意】

- * 連絡帳の入力、欠席連絡等は8:30までに入力をお願いいたします。
お迎えの時間とお迎えに来る方の入力をお願いいたします。
感染症による欠席は速やかに電話連絡をお願いいたします。
8:30以降はお電話での連絡をお願いいたします。
- * 連絡が無い欠席者は10時頃に保育園から確認の連絡をさせていただきます。
- * 当日のお迎えの時間変更等はお電話をお願いいたします。
(保育中は、職員が確認出来ない為)
- * 登園、降園の打刻は「コドモン」の画面タッチで行います。
- * 保育園からの連絡は 17:00 に配信いたします。
- * お便りは「資料室」に入りますのでご確認ください。
- * 園からの情報は個人情報に関わる内容も含まれる為、SNS 等には絶対に使用しないで下さい。特に行事写真や動画はお気を付けください。

《コドモン 連絡帳についてのお知らせ》

<毎朝記入する内容（保護者記入）> ○送る内容

コドモンの表示画面に従って入力してください。※

※記入内容は各年齢ごとに変更されています。

0歳児	一括 1歳児	一括 2歳児	一括 3歳児	一括 4歳児	一括 5歳児	一括
<input checked="" type="checkbox"/> 機嫌(前夜)	<input checked="" type="checkbox"/> 機嫌(前夜)	<input checked="" type="checkbox"/> 機嫌(前夜)	<input checked="" type="checkbox"/> 機嫌(前夜)	<input checked="" type="checkbox"/> 機嫌(前夜)	<input checked="" type="checkbox"/> 機嫌(前夜)	<input checked="" type="checkbox"/> 機嫌(前夜)
<input checked="" type="checkbox"/> 排便(前夜)	<input checked="" type="checkbox"/> 排便(前夜)	<input checked="" type="checkbox"/> 排便(前夜)	<input checked="" type="checkbox"/> 排便(前夜)	<input checked="" type="checkbox"/> 排便(前夜)	<input checked="" type="checkbox"/> 排便(前夜)	<input checked="" type="checkbox"/> 排便(前夜)
<input checked="" type="checkbox"/> 食事(前夜)	<input checked="" type="checkbox"/> 食事(前夜)	<input checked="" type="checkbox"/> 食事(前夜)	<input checked="" type="checkbox"/> 食事(前夜)	<input checked="" type="checkbox"/> 食事(前夜)	<input checked="" type="checkbox"/> 食事(前夜)	<input checked="" type="checkbox"/> 食事(前夜)
<input checked="" type="checkbox"/> 就寝	<input checked="" type="checkbox"/> 就寝	<input checked="" type="checkbox"/> 就寝	<input checked="" type="checkbox"/> 就寝	<input checked="" type="checkbox"/> 就寝	<input checked="" type="checkbox"/> 就寝	<input checked="" type="checkbox"/> 就寝
<input checked="" type="checkbox"/> 起床	<input checked="" type="checkbox"/> 起床	<input checked="" type="checkbox"/> 起床	<input checked="" type="checkbox"/> 起床	<input checked="" type="checkbox"/> 起床	<input checked="" type="checkbox"/> 起床	<input checked="" type="checkbox"/> 起床
<input checked="" type="checkbox"/> 機嫌(今朝)	<input checked="" type="checkbox"/> 機嫌(今朝)	<input checked="" type="checkbox"/> 機嫌(今朝)	<input checked="" type="checkbox"/> 機嫌(今朝)	<input checked="" type="checkbox"/> 機嫌(今朝)	<input checked="" type="checkbox"/> 機嫌(今朝)	<input checked="" type="checkbox"/> 機嫌(今朝)
<input checked="" type="checkbox"/> 排便(今朝)	<input checked="" type="checkbox"/> 排便(今朝)	<input checked="" type="checkbox"/> 排便(今朝)	<input checked="" type="checkbox"/> 排便(今朝)	<input checked="" type="checkbox"/> 排便(今朝)	<input checked="" type="checkbox"/> 排便(今朝)	<input checked="" type="checkbox"/> 排便(今朝)
<input checked="" type="checkbox"/> 食事(今朝)	<input checked="" type="checkbox"/> 食事(今朝)	<input checked="" type="checkbox"/> 食事(今朝)	<input checked="" type="checkbox"/> 食事(今朝)	<input checked="" type="checkbox"/> 食事(今朝)	<input checked="" type="checkbox"/> 食事(今朝)	<input checked="" type="checkbox"/> 食事(今朝)
<input checked="" type="checkbox"/> 検温	<input checked="" type="checkbox"/> 検温	<input checked="" type="checkbox"/> 検温	<input checked="" type="checkbox"/> 検温	<input checked="" type="checkbox"/> 検温	<input checked="" type="checkbox"/> 検温	<input checked="" type="checkbox"/> 検温
プール	プール	プール	プール	プール	プール	プール
<input checked="" type="checkbox"/> 子どもの様子	<input checked="" type="checkbox"/> 子どもの様子	<input checked="" type="checkbox"/> 子どもの様子	<input checked="" type="checkbox"/> 子どもの様子	<input checked="" type="checkbox"/> 子どもの様子	<input checked="" type="checkbox"/> 子どもの様子	<input checked="" type="checkbox"/> 子どもの様子
<input type="button" value="入力項目を追加"/>	<input type="button" value="入力項目を追加"/>	<input type="button" value="入力項目を追加"/>	<input type="button" value="入力項目を追加"/>	<input type="button" value="入力項目を追加"/>	<input type="button" value="入力項目を追加"/>	<input type="button" value="入力項目を追加"/>

～子どもの様子（コメント）～

0歳児（ひよこ組） 1歳児（りす組 うさぎ組） 2歳児（きりん組）

→日頃の生活の様子や遊んでいる様子等記入してください。

3歳児（ほし組） 4歳児（つき組） 5歳児（おひさま組）

→担任に伝えたい事や特記事項がある場合記入してください。

8:30までに
送信をお願いします。

<保育園からの返信内容（職員記入）> ●受け取る内容

0歳児（ひよこ組）

→おやつ量 食事量 排便 午睡時間 子どもの様子

1歳児（りす組 うさぎ組）

→おやつ量 食事量 排便 午睡時間 子どもの様子

2歳児（きりん組）

→排便 子どもの様子

3歳児（ほし組） 4歳児（つき組） 5歳児（おひさま組）

→クラス全体の様子（毎日配信）

☆ご不明な点やお気づきのことがありましたら、担任までお声掛け下さい。



登降園管理システム

タッチ打刻の手順

当園では、園児の送迎に際し、タブレット端末を使った登降園管理システムを導入しています。



登降園時に、打刻用タブレット端末でクラスとお子さまのお名前を選んでください

01

クラスを選択

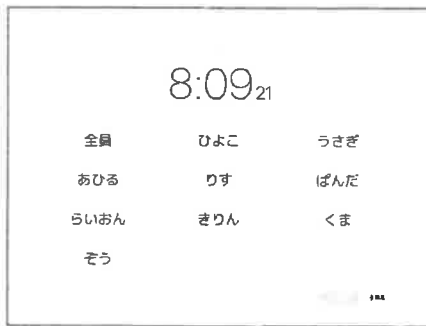

02

お子さまの名前を選択

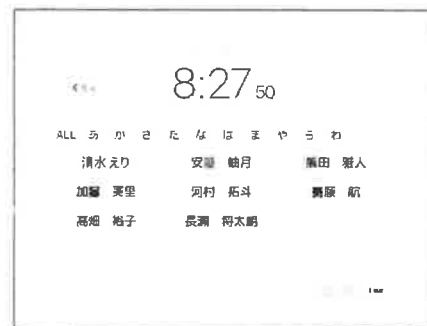

03

打刻するをタップ

<1人の場合の表示>



<兄弟姉妹がいる場合の表示>



兄弟姉妹がいる場合は、お子さまのお名前一覧が表示されます。欠席するお子さまがいる場合は、タップして対象から除外した上で「打刻」をタップしてください。

04

打刻完了



「〇〇さん おはようございます」「〇〇さん さようなら」と表示されれば打刻完了です。

※基本保育時間を超えた時刻で打刻した場合は、延長保育料がかかりますのでご注意ください。

打刻時間は保護者アプリで確認できます

登降園打刻時間の履歴は、保護者アプリ上の【その他】⇒【登降園履歴】からご確認いただけます。また、プッシュ通知およびメール通知は【その他】⇒【アプリの設定】⇒【通知の設定】よりご設定ください。



施設への各種連絡方法について

保護者アプリから施設への連絡

メニュータブの連絡より施設へ各種連絡を行うことができます。



- 欠席遅刻のご連絡は指定の時間までをお願いいたします。
- 連絡帳については、施設側で「利用しない」設定をしている場合は、保護者アプリに表示されません。
- 出欠申請、お迎えについては施設側の承認を経て受付されます。
- 連絡帳は、送信した内容は取り消しができません。送信内容に変更がある場合は「その他」より再度ご連絡ください。

01

連絡帳



子どもの様子や健康状態などを施設と保護者でやりとりできます。

02

欠席・遅刻



欠席の期間、理由、遅刻時の登園予定時間などを連絡できます。

03

お迎え



お迎え時間と保護者の連絡ができます。

04

その他



自由記入で施設への連絡ができます。

※ 利用時の各携帯会社の通常パケット通信料はご利用者のご負担となります。
 ※ スマートフォン以外の携帯電話端末から本機能をご利用いただくことはできません。



保護者の皆さまへのお願いごと

【スマートフォン等での写真・動画の取り扱いについて】

- ① 行事以外での園内の写真・動画撮影は禁止です。
- ② 展示物や作品・ホワイトボードなど、職員に声をかけていただければ撮影可能です。
- ③ 行事の際（夏祭り・運動会・発表会・卒園式）の際に撮影したものは、SNS（メール・LINE・ブログ・Instagram等のインターネット上）には載せないでください。



- ・兄弟のいる方は、下のお子さんからお迎えに行ってください。
- ・お迎えの際、お子さんを引き取られたら目を離さないようにしましょう。
- ・引き取り後は、園庭などで遊ばずにお帰り下さるようお願いいたします。



- ・携帯電話のご使用はお控えください。

- ・子ども達は、お迎えを待っています。勤務がおわりましたら、買い物等しないで、直接お迎えにきてください。
- ・在宅勤務の方は、勤務後すぐにお迎えにきてください。



子どもとの約束



- ・お部屋や廊下、テラスを走らない。
- ・階段では遊ばない。

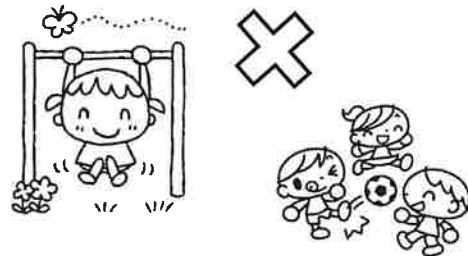

- ・園庭で遊ばないで帰る。

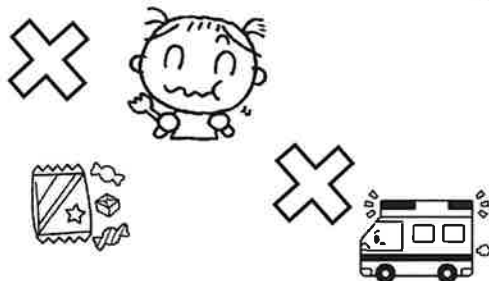

- ・保育園でお菓子を食べない。
- ・お菓子やおもちゃは持ってこない。

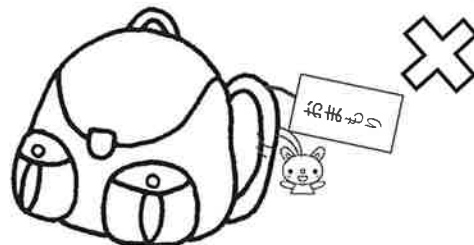

- ・通園リュックや荷物入れバックには、キーホルダーやおもちゃなどは、つけない。

意見・要望の受付

○保育園に対する意見・要望について

保育園に対して気づいたことや意見、要望がありましたら、送迎時等に保育士に直接お伝えください。私たちは、子どもたちのことを第一に考えながら保育に取り組み、子育てを応援したいと考えています。

○苦情処理について

社会福祉法人豊島区社会福祉事業団は、事業団苦情処理要綱にもとづき西巣鴨さくらそう保育園の保護者の皆様からの苦情対応に適切に対応するため、苦情解決責任者、苦情受付担当者及び第三者委員を設置し、苦情の公正・公平な解決に努めております。

1. 苦情解決体制

総括責任者（事務局長）のもとに園長を苦情解決責任者とする苦情処理委員会を設置します。

2. 苦情処理委員会の構成

- ①苦情解決責任者 園長
- ②苦情受付担当者 副園長
- ③委員 保育士2名

3. 第三者委員

苦情解決における客観性と社会性を確保するとともに、苦情申し立てに対する適切な支援を行うため、第三者の立場に立つ2名を第三者委員として配置します。

- ・竹下 ゆり子
- ・岡安 喜久夫

代表連絡先 豊島区社会福祉事業団
soudan@toshimaj.or.jp

4. 苦情の申し出方法

苦情受付担当者にご相談ください。

○その他の苦情受付

1. 社会福祉法人 豊島区社会福祉事業団 事務局電話番号 03-5980-0294

発達相談 虐待に関して

○発達に関して

お子さんのことで気になることがございましたら、保育士に気軽におたずねください。また、当園は東部子ども家庭支援センターと連携しております。センターには「子どもの心とからだ」についての発達専門相談員が常駐しておりますので、ご相談に応じることができます。

○虐待に関して

たとえ愛情で行われた「しつけ」であっても、結果的に子どもの心身に著しく有害な影響を与えているとすれば、それは「虐待」であるといえます。保護者の皆様の目から他のお子さんを見て「おかしいな、やりすぎではないかな」と思う場合は、保育士にお知らせください。

虐待が疑われるときの通報先

- ・ 東部子ども家庭支援センター：03-5980-5275
- ・ 豊島区児童相談所 : 03-6758-7910
(相談時間9時 ~ 17時)
- ・ 児童相談所虐待相談ダイヤル：☎ 189 (いちはやく) 24時間365日受付
- ・ 巣鴨警察署：03-3910-0110

防災と安全管理

○災害時の保護者へのメール発信 「コドモン」

○災害時の避難場所

- 広域避難場所 . . . 染井墓地
- 第一避難場所 . . . 清和小学校

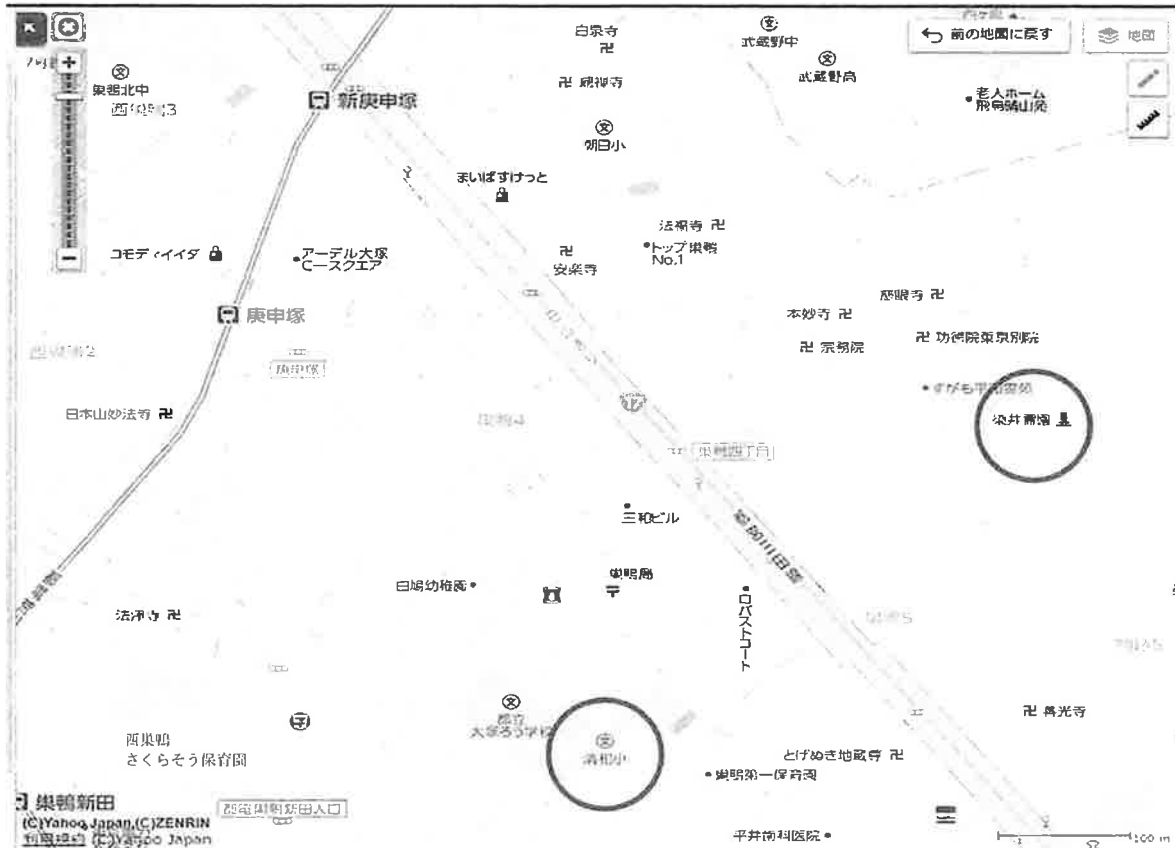

◆豊島区社会福祉事業団の概略

- 法人の沿革

平成 6 年 3 月 平成 18 年 4 月 平成 21 年 4 月 平成 26 年 4 月	豊島区立高齢者福祉施設の運営主体として豊島区が「社会福祉法人 豊島区社会福祉事業団」を設立 (平成 17 年 4 月から自主経営に転換) 駒込第三保育園受託経営開始 南大塚保育園受託経営開始 西巣鴨さくらそう保育園開園
---	--

- 運営施設
 - ・特別養護老人ホームアトリエ村・風かおる里・菊かおる園
 - ・長崎第二豊寿園
 - ・東部高齢者総合相談センター（地域包括支援センター）
 - ・事業団訪問介護ステーション・グループホーム小菊の家
 - ・駒込第三保育園・南大塚保育園・西巣鴨さくらそう保育園

西巢鴨さくらそう保育園 特別保育事業

豊島区社会福祉事業団

	対象児童	対象年齢	申請・予約	定員	保育時間			
					月極め料金	スポット料金	備考	
延長保育	西巢鴨さくらそう保育園に在籍している児童。 保護者の就労の理由により、18時14分までにお迎えが間に合わない児童。 ※延長保育料は免除制度がありますので保育園にご相談下さい。	・満1歳児以上	○西巢鴨さくらそう保育園に登録 【月極め】 ・申込書・勤務証明書 ・勤務実績の分かる書類(過去3か月分)・面接 【スポット】 ・登録なし(利用料免除申請は必要に応じて) ○更新 ・月極め ⇒ 年度更新 ○スポット予約 ・当日の登園時までに、事務所前の予約票に申し込み、利用後は、サインをしてください	・月極め利用 25人 (18:15～20:15) ・スポット利用 5人 (18:15～19:15)	月～土			
					標準時間 1時間(18:15～19:15) 4000円 400円 (補食含む) 2時間(19:15～20:15) 6000円 (夕食含む)	短時間 朝 7:15～9:00 400円 夕 17:15～19:15 400円 (補食含む)	*利用料 ・月極め⇒月末締め、翌月初に保育園に支払い ・スポット⇒月末締め、翌月初に保育園に支払い *申請した時間を超過した場合、追加料金が必要となります ・1時間利用の場合19:15以降は、400円追加 ・2時間利用の場合20:15以降は、400円追加	
休日保育	保護者の就労等により、原則、休日等に常態的に保育を必要とする「子ども・子育て支援制度支給認定」の対象となった児童。 下記のいずれかに該当していること。 1 豊島区内及び区外の地域型保育事業を含む認可保育施設に在籍している。 2 豊島区内及び区外の東京都認証保育所に在籍し、支給認定を受けている。 3 豊島区臨時保育所に在籍している。 4 豊島区が実施する緊急1歳児受け入れ事業を利用している。 <利用内容> ・定期利用 月1回以上の利用をしている。 ・単発利用 ・その他利用	・満1歳～就学前 (利用月初日現在)	○西巢鴨さくらそう保育園に登録 ・申請時に面接あり ○更新 ・定期利用 ⇒ 年度更新 ・単発利用 ⇒ 年度更新 ○定期利用 ⇒ 前月20日までに予約表を提出 ○単発利用 ⇒ 前月26日～利用日の5日前まで (予約時間:9:00～17:00) ○その他利用 ⇒ 前月26日～利用日の5日前まで (予約時間:9:00～17:00)	10名	日曜日・祝日 定期利用・単発 其他利用	7:15～18:15 無料 4000円	(12/29～1/3は除く) 給食代含む	*利用料 ・その他利用⇒利用日の登園時に保育園に支払い ※18:15を過ぎた場合は、1000円の追加料金が必要となります。(定期利用・単発利用・その他利用の方)
					*利用料 ・その他利用⇒利用日の登園時に保育園に支払い			
一時保育	乳幼児を家庭で保育している保護者の通院、保護者会、リフレッシュ等、一時的な保育を必要とする児童で下記のいずれかに該当していること。 1 豊島区に住所を有している児童。 2 集団保育が可能な児童。 3 公立および私立の認可保育所、認証保育所、保育室に在籍していない児童。	・満1歳～就学前 (利用月初日現在)	○西巢鴨さくらそう保育園に登録 ・申請時に面接あり ○更新 ・就学まで有効 ○予約 ・利用日の1ヶ月前から前日までに電話予約 (予約時間 10:00～17:00) ※キャンセルは、前日まで 当日キャンセルは、予約利用料の50%をお支払いいただきます。	5名	月～金 時間 0.1歳児クラス 2歳児クラス以上	9:00～17:00 1時間単位 700円 600円	(日・祝・12/29～1/3は除く)	*利用料 ・予約した保育時間の金額を、隣園時、保育園に支払い *給食を希望される場合は別途料金が必要、当日支払い ・昼食 300円 午前おやつ50円・午後おやつ150円 *追加料金 ・当日の時間延長は、出来ませんが、予約時間を超えた場合は、追加料金が必要となります。 30分ごとに・0.1歳児は350円、2歳児以上は、300円
					*利用料 ・予約した保育時間の金額を、隣園時、保育園に支払い			
病後児	乳幼児が「病気の回復期」などで、集団保育が適当でない時期に保育を必要とする児童。 豊島区内に住所を有していること。かつ、下記のいずれかに該当していること。 1 認可保育所、事業所内保育所、小規模保育所、臨時保育所の在籍児。 2 認証保育所に月120時間以上利用している在籍児。 3 豊島区の保育ママ制度を利用している児童。 4 幼稚園の預かり保育を月10日以上利用または認定こども園を利用し、保護者が就労証明書を提出できる児童。	・満1歳～就学前 (利用月初日現在)	○保育園に登録 (利用料免除申請は必要に応じて) ○登録番号取得後は保育園に電話予約 【予約時間】 ・月～金 9:00～17:00 ・当日利用の場合は、10:00までの予約 ○利用日に必要な書類 ・医師連絡票 ・利用申込書(初日のみ)	2名	月～金 1回 給食別途	7:15～18:15 2000円 500円	(祝日・12/29～1/3は除く)	*利用料 利用日の登園時に保育園に支払い *給食を希望される場合は、予約時に申し出し、当日支払い
					*利用料 利用日の登園時に保育園に支払い			

※延長保育時間追加料金について
・時間の基準は、入館時のタブレットの打刻時間となります。
・追加料金は、月末締め、翌月初に支払い頂きます。

※休日保育・一時保育・病後児保育の給食について
・アレルギーのあるお子さん、離乳食未完了のお子さんは、お弁当・おやつを持参していただきます。

※ご注意 延長保育には入っていない場合でも、18:15以降は、追加料金が必要となりますのでご注意ください。